

Montage- und Sicherheitshinweise

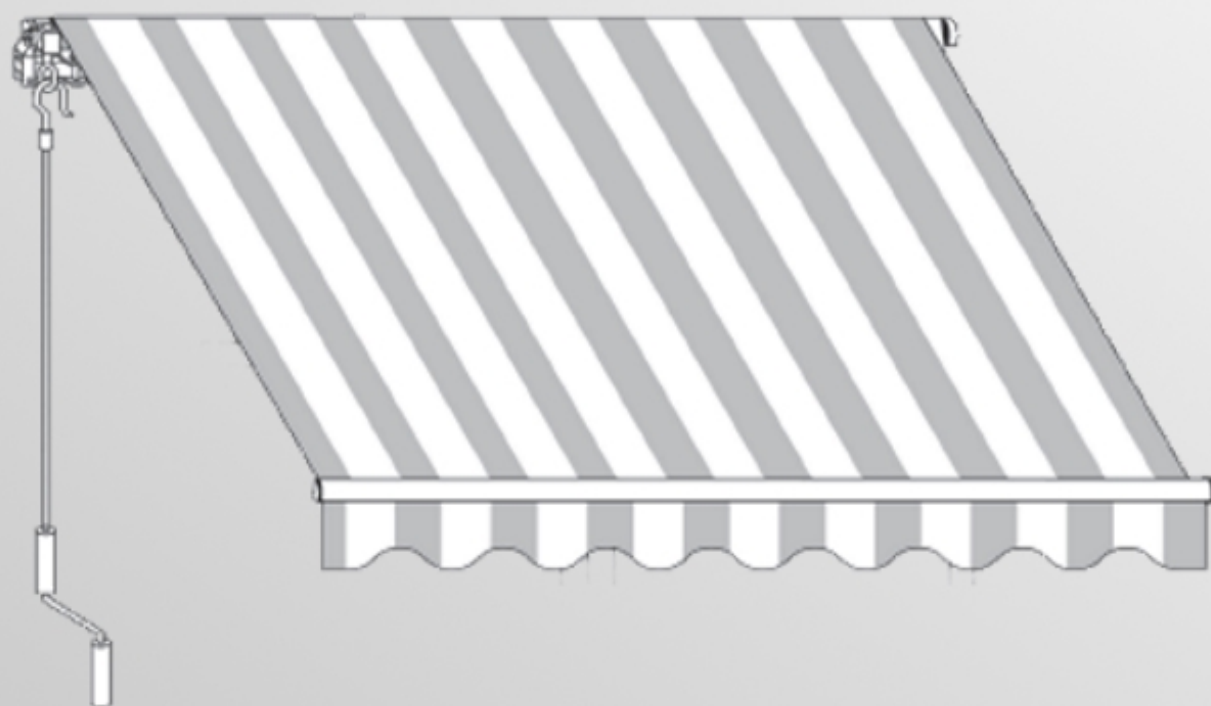

Gelenkarmmarkise



bella
sole



*„Bella Sole“ kommt vom italienischen „schöne Sonne“.
Die Sonne ist das Symbol aller Outdoor-Begeisterten.
Sie steht für Wärme, goldgelbe Farben und Wohlbefinden.
Das Konzept der Schönheit passt ebenfalls zu unserer neuen Marke.*

*Der Wortklang weich und angenehm.
Klingt nach Entspannung, Wohlbefinden, Schönheit.*

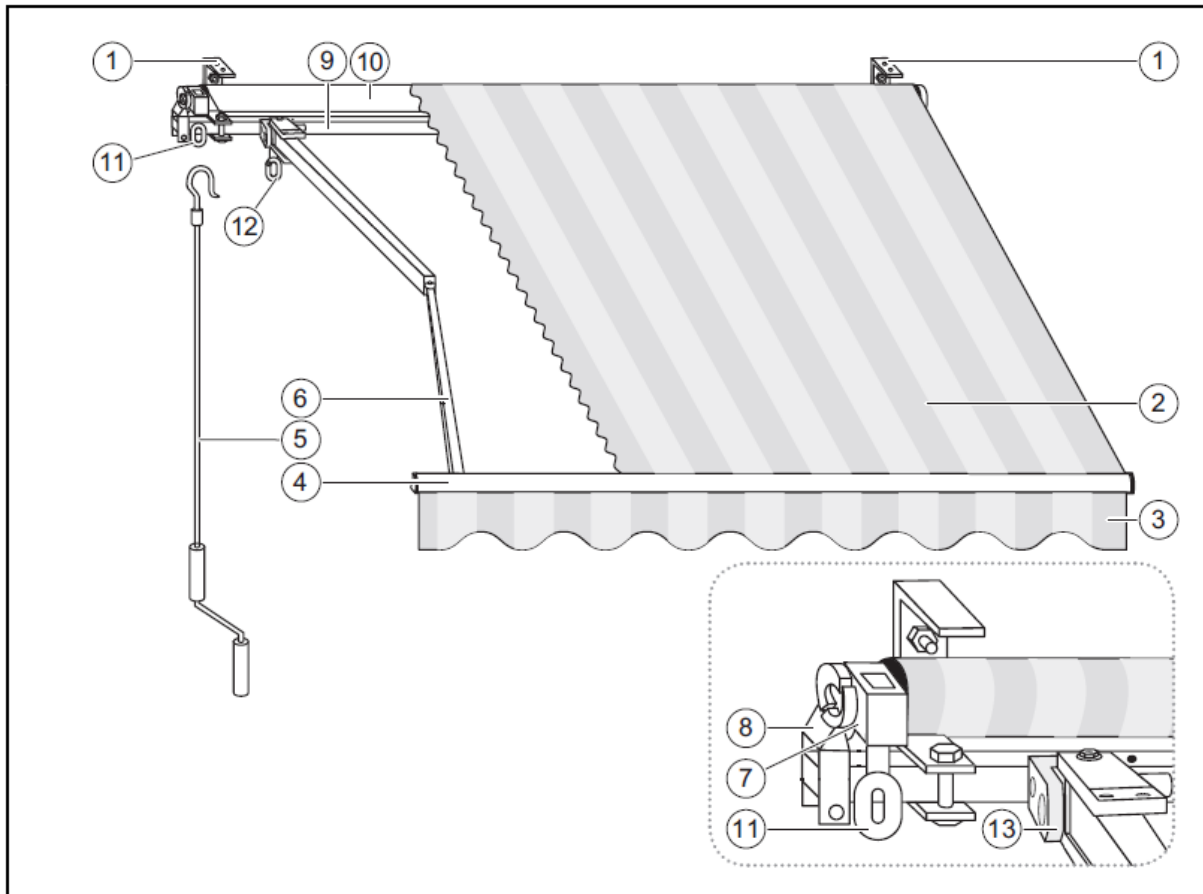
Beschreibung und Übersicht der Einzelteile



- ① Wand-/ Deckenkonsolen
- ② Markisentuch
- ③ Volant
- ④ Ausfallschiene
- ⑤ Kurbelstange
- ⑥ Gelenkarm
- ⑦ Kurbelgetriebe

- ⑧ Seitenabdeckung
- ⑨ Vierkanträger
- ⑩ Tuchwelle
- ⑪ Kurbelöse (Getriebe)
- ⑫ Kurbelöse (Neigung/nur Variante A)
- ⑬ Neigungsgelenk/ Gelenkarmaufhängung

INHALTSVERZEICHNIS

Einleitung	S. 5
Bestimmungsgemäßer Gebrauch	S. 5
Technische Daten	S. 5
Lieferumfang	S. 5
Allgemeine Hinweise zum Markisentuch	S. 5
Sicherheit	
Sicherheitsanweisungen	S. 6
Grundlegende Sicherheitshinweise	S. 6
Umgang mit netzbetriebenen Geräten	S. 7
Sicherheitshinweise zu Batterien	S. 8
Sicherheitshinweise zur Montage	S. 8
Montage	S. 9
Montagebeispiel mit Verankerung an einer Betonwand	S. 9
Markise in den Konsolen montieren	S. 10
Einstellen des Neigungswinkels	S. 11
Einstellen der Gelenkarme	S. 11
Markise Ein- und Ausfahren	S. 12
Markise demontieren	S. 12
Wartung	S. 12
Reinigung	S. 12
Lagerung	S. 12
Entsorgung	S. 13
Garantie	S. 13
Service	S. 13

Einleitung

Machen Sie sich vor der ersten Inbetriebnahme mit dem Produkt vertraut. Lesen Sie hierzu aufmerksam die nachfolgende Gebrauchsanweisung. Benutzen Sie das Produkt nur wie beschrieben und für die angegebenen Einsatzbereiche.

Bewahren Sie diese Anleitung gut auf, um später darin nachschlagen zu können.

Wenn Sie das Gerät verkaufen oder weitergeben, händigen Sie unbedingt auch diese Gebrauchsanweisung aus.

Hinweis: 

Nur für den privaten Gebrauch geeignet.
Alle Abbildungen sind exemplarisch.
Produkt kann abweichen.
Änderungen vorbehalten.

Bestimmungsgemäßer Gebrauch

Die Markise ist als Sonnenschutz geeignet und bietet Ihnen die Möglichkeit, die Beschattung individuell dem jeweiligen Sonnenstand anzupassen. Andere Verwendungen oder Veränderungen des Produktes gelten als nicht bestimmungsgemäß und können Verletzungsgefahren und/oder Beschädigungen des Produktes nach sich ziehen.

Das Gerät ist nicht für den gewerblichen Gebrauch konzipiert.

Jede andere Verwendung, die nicht in dieser Gebrauchsanweisung beschrieben ist, ist unerlaubter Fehlgebrauch. Der Hersteller haftet nicht für Schäden, die hieraus entstehen.

Technische Daten

Größe:	3x2m (B)	/ 4x2,5m (A)
Gewicht:	ca. 20kg (B)	/ ca. 31kg (A)
Windklasse:	II	
Definition:	Geschwindigkeit 29-38 km/h Größere Zweige und Bäume bewegen sich; Wind deutlich hörbar.	

Hinweis:



Bei der Montage auf Holz kann aufgrund der Varianz dieses Baustoffes keine Windklasse angegeben werden.

Lieferumfang

- 1× Markise
- 2× Konsole (bei 3×2 m-Variante B)
- 3× Konsole (bei 4×2,5 m-Variante A)
- 2× Sicherheitsschraube (bei 3×2 m-Variante B)
- 3× Sicherheitsschraube (bei 4×2,5 m-Variante A)
- 2× Getriebeöse (nur Variante A)
- 1× Kurbelstange
- 1× Bedienungsanleitung

Allgemeine Hinweise zum Markisentuch

Markisentücher sind Hochleistungsprodukte. Dennoch sind auch nach dem heutigen Stand der Technik und den Anforderungen des Umweltschutzes ihrer Perfektion Grenzen gesetzt. Bestimmte Erscheinungen im Tuch, die mitunter beanstandet werden, sind trotz ausgereifter Produktions- und Verarbeitungstechnik möglich.

Grundsätzlich treten diese Effekte in unterschiedlichen Stärken bei fast allen Markisentüchern auf. Sie mindern aber in keiner Weise die Qualität der Tücher.

Um Irritationen zu vermeiden, wollen wir Sie im Rahmen der Verbraucheraufklärung auf die nachstehenden Eigenschaften ausdrücklich hinweisen: *

Knickfalten entstehen bei der Konfektion und beim Falten der Markisentücher. Dabei kann es, speziell bei hellen Farben, im Knick zu Oberflächeneffekten (Pigmentverschiebungen) kommen, die im Gegenlicht dunkler (wie Schmutzstreifen) wirken. Sie mindern den Wert und die Gebrauchstauglichkeit der Markise nicht.

Kreideeffekte sind helle Streifen, die bei der Verarbeitung auf veredelter Ware entstehen und sich auch bei größter Sorgfalt nicht immer völlig vermeiden lassen. Sie sind daher ebenfalls kein Reklamationsgrund.

Regenbeständigkeit: Acryl- und Polyester-Sonnenschutzmarkisenstoffe sind wasserabweisend imprägniert und halten bei einer Mindestneigung von 14° einem leichten, kurzen Regen stand. Bei stärkerem oder längerem Regen müssen Markisen eingefahren werden, um Schäden zu vermeiden. Nass eingerollte Markisen sind baldmöglichst zum Trocknen wieder auszufahren.

Welligkeiten im Saum-, Naht- und Bahnen Bereich entstehen durch Mehrfachlagen des Gewebes und unterschiedliche Wickelstärken auf der Tuchwelle. Dadurch entstehende Stoffspannungen können Welligkeiten (z.B. Waffel- oder Fischgrätenmuster) auslösen.

Das Nähgarn des Tuches muss nicht die gleiche Farbe haben wie das Tuchteil, in welchem sich die Naht befindet.

*) (Auszug aus: Wichtige Verbraucherinformationen: ‚Produkteigenschaften von Markisentüchern‘ vom Industrieverband Technische Textilien - Rollläden - Sonnenschutz e.V.).

Sicherheitsanweisungen

WARNUNG – FÜR DIE SICHERHEIT VON PERSONEN IST ES WICHTIG DIESE ANWEISUNGEN ZU BEFOLGEN. DIESE ANWEISUNGEN AUFBEWAHREN

- Dieses Gerät ist nicht dafür bestimmt, durch Personen (einschließlich Kinder) mit eingeschränkten physischen, sensorischen oder geistigen Fähigkeiten oder Mangel an Erfahrung und/oder Wissen benutzt zu werden. Es sei denn, sie werden durch eine für ihre Sicherheit zuständige Person beaufsichtigt oder erhalten von dieser Anweisungen, wie das Gerät zu benutzen ist.

- Reinigung und Wartung durch den Benutzer darf nicht von Kindern durchgeführt werden.

- Lassen Sie Kinder nicht mit den Bedienelementen spielen. Halten Sie Fernbedienungen von Kindern fern.

- Überprüfen Sie die Installation öfters auf Unregelmäßigkeiten und Zeichen von Abnutzung oder Schäden an Kabeln und Federn. Nicht benutzen, wenn Reparaturen oder Einstellungen erforderlich sind.

- Benutzen Sie die Markise nicht, und trennen Sie sie von der Stromversorgung, wenn Wartungsarbeiten wie Fensterreinigung in der Nähe durchgeführt werden.

- Halten Sie das Gerät und das Netzkabel außer Reichweite von Kindern.

- Wenn das Kabel dieses Gerätes beschädigt ist, benutzen Sie das Produkt nicht mehr und kontaktieren Sie den Hersteller für weitere Anweisungen.

Grundlegende Sicherheitshinweise

Lesen Sie alle Sicherheitshinweise und Anweisungen. Versäumnisse bei der Einhaltung der Sicherheitshinweise und Anweisungen können elektrischen Schlag, Brand und/oder schwere Verletzungen verursachen.

Allgemein anerkannte Unfallverhütungsvorschriften und beigelegte Sicherheitshinweise müssen beachtet werden. Wenn Sie die Sicherheitshinweise missachten, gefährden Sie sich und andere.

- Das Gerät darf nur benutzt werden, wenn es einwandfrei in Ordnung und vollständig montiert ist. Ist das Gerät oder ein Teil davon defekt, muss es außer Betrieb genommen und fachgerecht repariert oder entsorgt werden.

- Immer mit Umsicht und nur in guter Verfassung arbeiten: Müdigkeit, Krankheit, Alkoholgenuss, Medikamenten- und Drogeneinfluss sind unverantwortlich, da Sie das Gerät nicht mehr sicher benutzen können.

Lebens- und Unfallgefahr für Kleinkinder und Kinder!

- Lassen Sie Kinder niemals unbeaufsichtigt mit Verpackungsmaterial und Produkt. Es besteht Erstickengefahr durch Verpackungsmaterial und Lebensgefahr durch Strangulation. Kinder unterschätzen häufig die Gefahren. Halten Sie Kinder stets vom Produkt fern. Das Produkt ist kein Spielzeug.

- VORSICHT! Lassen Sie Kinder nicht unbeaufsichtigt! Die Markise ist kein Kletter- oder Spielgerät!

- VERLETZUNGSGEFAHR! Halten Sie Kinder während der Montage und der Einstellarbeiten von dem Arbeitsbereich fern.

- Stellen Sie sicher, dass sich Personen, insbesondere Kinder nicht an der Markise hochziehen. Die Markise kann herunterfallen. Verletzungen und/oder Sachschäden können die Folgen sein.

- Montieren Sie die Markise nur zu dritt. Die Markise ist sehr schwer. Um die Markise in die Wandhaken einzuhängen, sind zwingend drei Personen erforderlich. Versuchen Sie nicht, die Markise alleine einzuhängen. Ein Herunterfallen der Markise kann diese beschädigen und zu schwerwiegenden Verletzungen führen!

- Achten Sie darauf, dass sich im Aus- und Einfahrbereich der Markise keine Personen oder Hindernisse befinden! Andernfalls können Verletzungen und Schäden die Folge sein.

- Greifen Sie beim Aus- und Einfahren der Markise nicht in bewegliche Teile. Verletzungen können die Folge sein.

- Fahren Sie die Markise ein bei:

- Wind
- Regen (Wassersackbildung)
- Schneefall (Schneelast)
- Abwesenheit
- Gewitter (starke Windböen, Starkregen)
- Frost (Festfrieren des Tuchs)

- Der Betrieb unter winterbedingten Wettereinflüssen kann Beschädigungen verursachen.

- Überprüfen Sie die Markise vor jedem Gebrauch auf etwaige Beschädigungen. Benutzen Sie Ihre Markise niemals, wenn Sie irgendwelche Beschädigungen feststellen

- Wenden Sie sich bei Beschädigungen, Reparaturen oder anderen Problemen an der Markise an die Servicestelle oder eine Elektrofachkraft.

- Achten Sie darauf, dass der Markisenstoff immer ordnungsgemäß aufgewickelt wird. Andernfalls können Beschädigungen am Markisenstoff die Folge sein. Das Kurbelgetriebe der Markise besitzt keinen Anschlag zur Begrenzung der Umdrehung der Tuchwelle. Achten Sie darauf, dass das Tuch stramm gespannt ist. Behalten Sie alle im Betrieb

befindlichen Geräte im Auge, wenn Sie mehrere Geräte gleichzeitig ansteuern. Andernfalls kann eines dieser Geräte außer Kontrolle geraten und Verletzungen und/oder Beschädigungen verursachen.

- Verwenden Sie die Fernsteuerung nicht bei starken Interferenzen. Während des Betriebs können Störungen durch andere Übertragungssysteme oder Endgeräte auftreten, wenn diese z. B. die gleiche Frequenz nutzen.

- Die Markise darf nur auf tragfähigem Untergrund montiert werden.

- Achten Sie darauf, dass Ihre Hände während der Montage sauber sind. Andernfalls kann es zu Verschmutzungen der Markise kommen.

- Montieren Sie die Markise möglichst nicht bei Frost und Schnee. Andernfalls kann es zu Beschädigungen der Markise kommen.

- Fahren Sie die Markise bei Regen immer ein.

Umgang mit netzbetriebenen Geräten



VORSICHT! LEBENSGEFAHR DURCH ELEKTRISCHEN SCHLAG!

- Der Anschlussstecker des Produktes muss in die Steckdose passen. Der Stecker darf in keiner Weise verändert oder abgetrennt werden. Verwenden Sie keine Adapterstecker gemeinsam mit schutzgeerdeten Produkten. Unveränderte Stecker und passende Steckdosen verringern das Risiko eines elektrischen Schlages.



Halten Sie das Produkt von Regen oder Nässe fern. Das Eindringen von Wasser in ein Elektroprodukt erhöht das Risiko eines elektrischen Schlages.



Zweckentfremden Sie das Kabel nicht, um das Produkt zu tragen, aufzuhängen oder um den Stecker aus der Steckdose zu ziehen. Halten Sie das Kabel fern von Hitze, Öl, scharfen Kanten oder sich bewegenden Produktteilen. Beschädigte oder verwickelte Kabel erhöhen das Risiko eines elektrischen Schlages.



Die elektrische Festinstallation muss gemäß VDE100 durch eine zugelassene Elektro-Fachkraft erfolgen. Die beigegefügte Installationshinweise der mitgelieferten Elektrogeräte sind zu beachten.

- Das Gerät darf nur an eine Stromquelle mit ordnungsgemäß installiertem Schutzkontakt angeschlossen werden.
- Die Absicherung muss mit einem Fehlerstrom-Schutzschalter (FI-Schalter) mit einem Bemessungsfehlerstrom von nicht mehr als 30 mA erfolgen.
- Vor Anschließen des Gerätes muss sichergestellt sein, dass der Netzanschluss den Anschlussdaten des Gerätes entspricht.
- Das Gerät darf nur innerhalb der angegebenen Grenzen für Spannung und Leistung verwendet werden (siehe Typenschild).
- Netzstecker nicht mit nassen Händen anfassen! Netzstecker immer am Stecker, nicht am Kabel herausziehen.
- Vor jeder Benutzung Stecker und Kabel kontrollieren.
- Bei Beschädigung des Netzkabels umgehend von der Stromquelle trennen. Gerät nie mit beschädigtem Netzkabel benutzen.

Sicherheitshinweise zu Batterien



GEFAHR! Lebensgefahr!

Batterien gehören nicht in Kinderhände. Lassen Sie Batterien nicht herumliegen. Es besteht die Gefahr, dass diese von Kindern oder Haustieren verschluckt werden. Suchen Sie im Falle eines Verschluckens sofort einen Arzt auf!



EXPLOSIONSGEFAHR!

Laden Sie Batterien niemals wieder auf, schließen Sie sie nicht kurz und/oder öffnen Sie sie nicht. Überhitzung, Brandgefahr oder Platzen können die Folge sein. Werfen Sie Batterien niemals ins Feuer oder Wasser. Die Batterie kann explodieren.- Vermeiden Sie extreme Bedingungen und Temperaturen, die auf Batterien einwirken

können, z. B. auf Heizkörpern. Andernfalls besteht erhöhte Auslaufgefahr.

- Entfernen Sie verbrauchte Batterien umgehend aus dem Produkt. Andernfalls besteht erhöhte Auslaufgefahr.
- Prüfen Sie die Batterien regelmäßig auf Undichtigkeit.



Ausgelaufene oder beschädigte Batterien können bei Berührung mit der Haut Verätzungen verursachen; tragen Sie deshalb in diesem Fall unbedingt geeignete Schutzhandschuhe!

- Vermeiden Sie Kontakt mit Haut, Augen und Schleimhäuten, falls Flüssigkeit aus der Batterie ausgetreten ist. Spülen Sie bei Kontakt mit Batteriesäure die betroffenen Stellen sofort mit reichlich klarem Wasser und suchen Sie umgehend einen Arzt auf.
- Reinigen Sie bei leichten Verschmutzungen Batterie- und Produktkontakte vor dem Einlegen mit einem trockenen, fusselfreien Tuch.
- Entfernen Sie bei längerer Nichtverwendung die Batterie aus dem Produkt.
- Achten Sie beim Einlegen auf die richtige Polarität! Diese wird im Batteriefach angezeigt. Andernfalls kann die Batterie explodieren.
- Legen Sie die Batterie vorsichtig ein. Andernfalls kann das Produkt beschädigt werden.
- Tauschen Sie die Batterie rechtzeitig aus, sobald die Reichweite der Fernbedienung sich spürbar verringert oder die Markise nicht mehr reagiert.
- Werfen Sie gebrauchte Batterien nicht in den Hausmüll, sondern entsorgen Sie diese an den für Sondermüll vorgesehenen Sammelstellen.

Sicherheitshinweise zur Montage

- Zur Installation der Markise ist technisches Wissen erforderlich. Montieren Sie diese Markise nicht selbst, wenn Sie
 - unsicher sind, ob die Markise an dem gewählten Platz montiert werden kann.
 - die Gebrauchsanleitung oder Teile davon nicht verstehen

- nicht über das erforderliche Werkzeug verfügen.
- nicht über das erforderliche technische Wissen verfügen

- Verändern Sie niemals das Design oder die Konfiguration der Anlage ohne den Hersteller oder autorisierten Vertreter zu befragen, weil dadurch eine gefährliche Situation entstehen kann.

- Installieren Sie die Markise nicht, wenn Sie beschädigte Teile finden oder Teile fehlen.

- Wenn ausgefahren, beeinflussen verschiedene Kräfte, einschließlich Wind und Regen, die Markise. Diese manchmal beträchtlichen Kräfte müssen von der Markise abgefangen und an die Konstruktion über die Befestigungsklammern übertragen werden. Unter extremer Belastung kann übermäßige Kraft auf die Befestigungsanker wirken. Deshalb überprüfen Sie bevor Sie mit der Montage beginnen die Belastbarkeit der Befestigungsstruktur und führen Sie, wenn nötig, erforderliche Maßnahmen durch um die sichere Befestigung der Halterungen zu gewährleisten. Wenn die Befestigung unsicher ist, sollten Sie einen Spezialisten in Ihrer Umgebung befragen.

Montage



WARNUNG! **Verletzungsgefahr!**

Montieren Sie die Markise nur zu zweit. Die Markise ist sehr schwer. Um die Markise in die Wandhaken einzuhängen, sind zwingend zwei Personen erforderlich. Versuchen Sie nicht, die Markise alleine einzuhängen. Ein Herunterfallen der Markise kann diese beschädigen und zu schwerwiegenden Verletzungen führen!



Verletzungsgefahr!

Die Markise darf nur auf tragfähigem Untergrund montiert werden. Die Mindestmontagehöhe muss 2,5 m betragen.



Hinweis:

Verwenden Sie pro Person eine Plattformleiter, um die Markise montieren zu können.



VORSICHT! **Verletzungsgefahr!**

Stellen Sie sicher, dass die Leitern sicher stehen. Andernfalls können Verletzungen die Folge sein. Verwenden Sie nur Leitern, die für derartige Montagearbeiten geeignet sind.



Hinweis:

Achten Sie darauf, dass die Wand/Decke eben ist. Unebene Wände/Decken können den festen Sitz der Konsolen beeinträchtigen.

Montagebeispiel mit Verankerung an einer Betonwand

Position der Markise bestimmen:

Wählen Sie einen geeigneten Montageort aus. Achten Sie darauf, dass Sie einen Mindestabstand von 20 cm oberhalb der Türrahmen einhalten, wenn Sie die Markise über Balkon oder Terrassentüren montieren.

Der Gesamtabfall der Markise kann je nach Typ leicht variieren, beträgt jedoch mind. 30cm. Stellen Sie sicher, dass Sie dies bei der Auswahl der Montagehöhe berücksichtigen. Die Markise kann nie ganz ohne Neigung ausgefahren werden.



Die Positionen der Konsolen wurden im Werk bereits auf der Markise markiert und müssen eingehalten werden!

- Messen Sie die Breite der Markise und notieren Sie die Position der Konsolen.

- Zeichnen Sie eine waagrechte Linie (verwenden Sie eine Wasserwaage) in der Montagehöhe an die Wand und markieren Sie die notierten Werte auf dieser Linie
- Markieren Sie die Positionen der Bohrlöcher auf der Wand

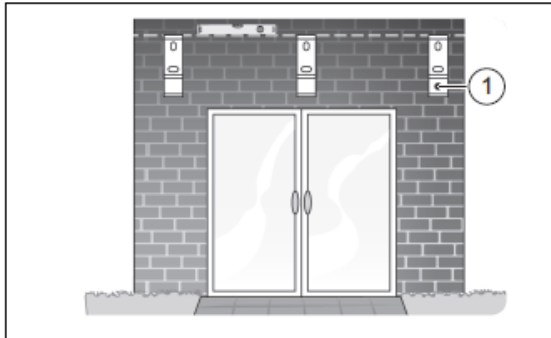

- Bohren Sie die Löcher für die Konsolen. Beachten Sie dabei, dass Sie in den festen Beton und nicht in den Mörtel/ Fugen bohren, da hier nicht der erforderliche Halt gegeben ist.
- Reinigen Sie die Bohrlöcher bevor Sie die Bolzenanker einführen.
- Die Bolzenanker in die Bohrlöcher einführen/ mit einem Hammer einschlagen. Beachten Sie dabei, dass das Gewinde der Bolzenanker nicht beschädigt wird. (keinen Metallhammer benutzen)
- Setzen Sie die Konsolen auf die Bolzenanker, Unterlegescheiben aufsetzen und die Muttern verschrauben.
- Kontrollieren Sie hierbei erneut den korrekten Sitz der Konsolen. Diese müssen sowohl in Flucht als auch in Waage montiert sein!
- Die Verschraubung muss absolut stabil sein und die Konsolen dürfen sich nicht mehr bewegen!



Die Angaben sind exemplarisch und ohne Gewähr. Je nach verwendetem Montagmaterial können sich einzelne Schritte und Materialien ändern. Das benötigte Montagmaterial wird nicht mitgeliefert und muss auf den Montageuntergrund abgestimmt sein!



Sollten Sie sich unsicher sein, ziehen Sie unbedingt einen Fachmann zu Hilfe!

Markise in den Konsolen montieren



Versuchen Sie nicht die Markise alleine einzuhängen! Die Markise ist schwer, was zu Schäden am Produkt oder Verletzungen führen!

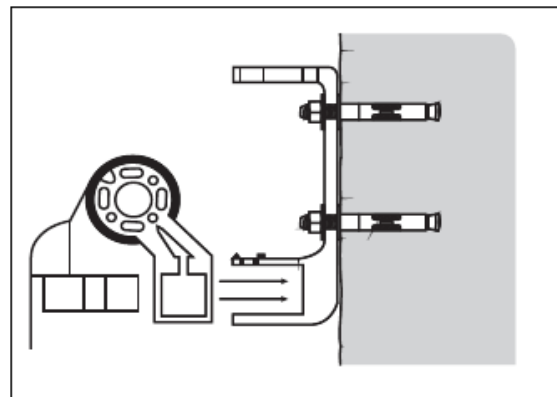

- Setzen Sie die Markise mit dem Vierkantträger in die gezeigte Öffnung der Konsolen.
- Anschließend direkt mit den mitgelieferten Sicherungsschrauben fixieren

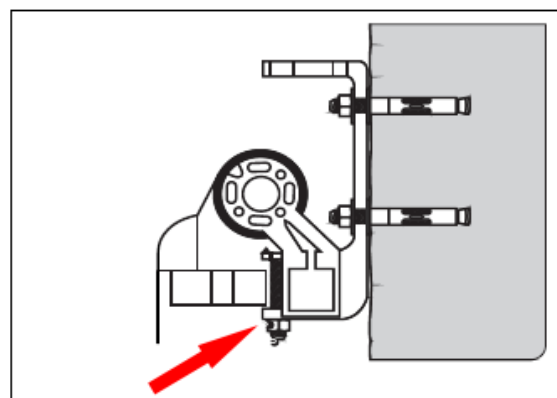

Einstellen des Neigungswinkels

- Der Neigungswinkel ist werkseitig bereits voreingestellt. Änderungen des Neigungswinkels zur Anpassung an die Umgebung sind im Bereich von 5-35° möglich.

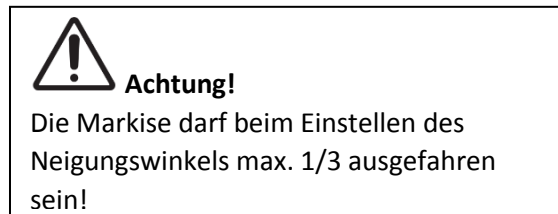

VARIANTE A:

- Montieren Sie die beiden Ösen an den Neigungsgelenken

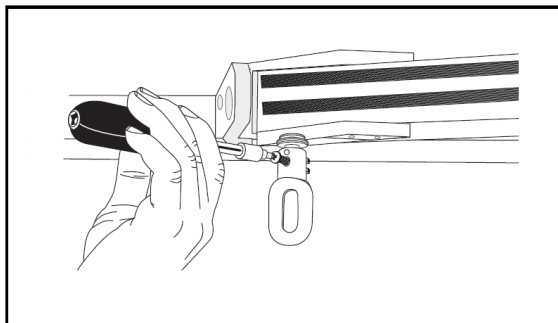

- Haken Sie die Kurbelstange in die Öse des Neigungsgelenks ein und drehen Sie diese um die Neigung zu verstellen.

VARIANTE B:

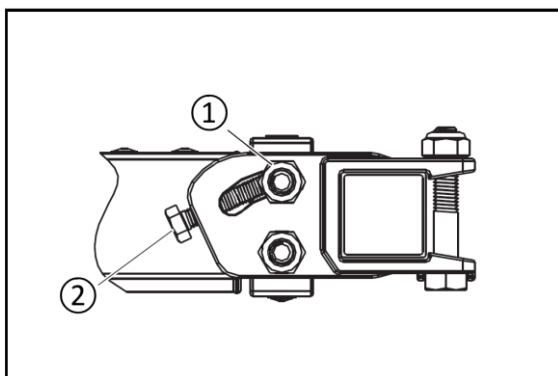

- Lösen Sie Schraube ①
- Verstellen Sie an Schraube ② den Neigungswinkel mit Hilfe eines 14mm Sechskantschlüssel. Heben Sie den Gelenkarm dabei an um die Schraube zu entlasten.

- Achten Sie darauf, dass die Markise nach dem Einstellen waagrecht steht und nicht auf einer Seite tiefer hängt.

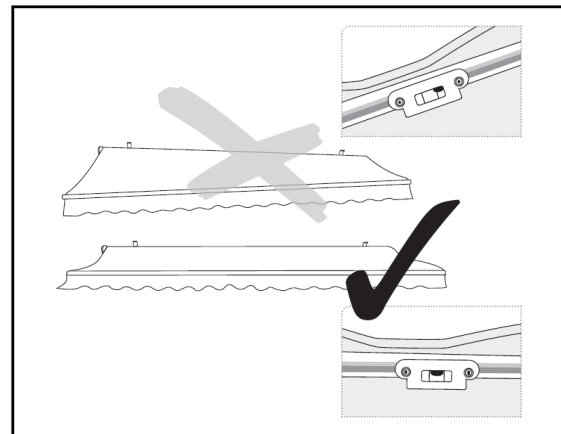

Einstellen der Gelenkarme

Um ein einwandfreies Schließen der Markise zu gewährleisten sollten beide Gelenkarme gleich hoch stehen. Dies ist aber Werk bereits voreingestellt, in bestimmten Fällen kann es jedoch notwendig sein diese Einstellung zu korrigieren.

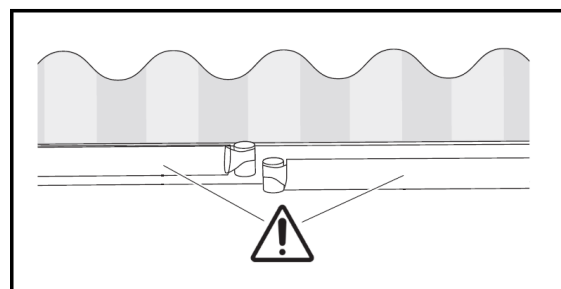

VARIANTE A:

- Entlasten Sie den Gelenkarm indem Sie diesen anheben und drehen Sie die obere die beiden Madenschrauben weiter rein um den Gelenkarm nach oben zu verstellen. Drehen Sie die Madenschraube weiter heraus um den Gelenkarm nach unten zu verstellen.

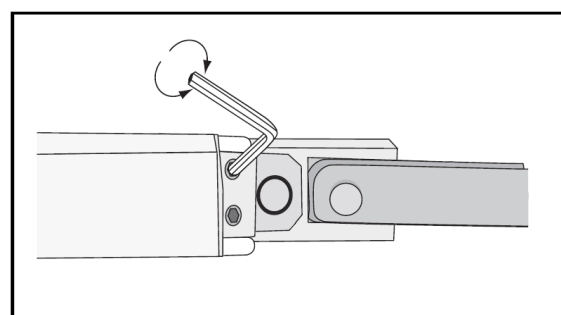

VARIANTE B:

- Entlasten Sie den Gelenkarm indem Sie diesen anheben. Lösen Sie die untere Sechskantschraube ② leicht und drehen Sie die obere ① weiter fest um den Gelenkarm nach oben zu verstellen. Lösen Sie die obere Sechskantschraube ① um den Gelenkarm nach unten zu verstellen. Anschließend die untere Sechskantschraube ② wieder anziehen.

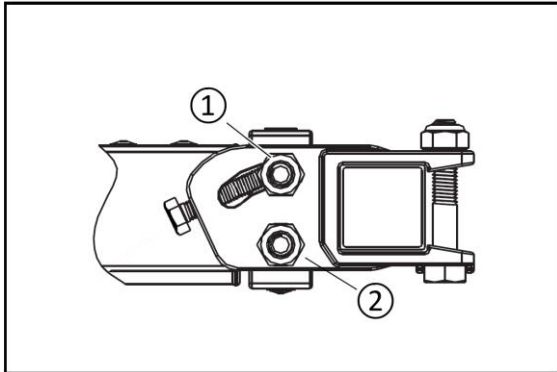

Markise ein- und ausfahren

Um die Markise ein- und auszufahren, hängen Sie die Kurbelstange in die Getriebeöse am Kurbelgetriebe ein. Drehen Sie im Uhrzeigersinn um die Markise einzufahren und gegen den Uhrzeigersinn um die Markise auszufahren.



Achtung!

Das Getriebe besitzt keinen Anschlag zur Begrenzung der Umdrehungen. Achten Sie insbesondere beim Ausfahren darauf nicht zu weit drehen, da die Markise sonst falsch herum wieder aufwickelt!

Markise demontieren

Wenn Sie die Markise nicht mehr benutzen oder sie entsorgen möchten, müssen Sie diese demontieren.

- Fahren Sie hierzu die Markisen komplett ein
- Binden Sie die Gelenkarme am Vierkanträger fest um unbeabsichtigtes Ausfahren zu verhindern. Unbeabsichtigtes Ausfahren kann zu

Schäden am Produkt und/ oder Verletzungen führen!

- Befolgen Sie die Montagehinweise in umgekehrter Reihenfolge um die Markise zu demontieren.

Wartung



Führen Sie regelmäßig Wartungsarbeiten an ihrer Markise durch! Dies erhöht sowohl die Lebensdauer der Markise als auch Ihre Sicherheit.

- Überprüfen Sie regelmäßig den korrekten Sitz der Konsolen
- Überprüfen Sie regelmäßig den festen Sitz aller Schrauben und Muttern der Markise und ziehen Sie diese ggf. nach
- Es ist in der Regel nicht notwendig Teile der Markise zu fetten/ schmieren. Sollte es doch mal nötig werden, erhalten Sie hierzu Tipps und Informationen von unserem Service.
- Verwenden Sie die Markise keinesfalls wenn Sie Probleme feststellen oder die Markise beschädigt ist! Wenden Sie sich in diesem Falle umgehend an unseren Service.

Reinigung

- Verwenden Sie zur Reinigung der Markise nur mildes Reinigungsmittel.
- Reinigen Sie das Markisentuch nur bei Bedarf, da sich sonst die Beschichtung mit abwäscht. Das Tuch darf nicht in der Waschmaschine gewaschen werden.
- Lassen Sie das Tuch vollständig trocknen bevor Sie es einrollen, da ein nass eingerolltes Tuch schimmeln kann.
- Verwenden Sie zum Trocknen keinesfalls Heizgeräte wie z.B. Fön oder ähnliches.

Lagerung

Wenn Sie die Markise nicht verwenden, demontieren Sie diese und Lagern sie an einem

trockenen Ort. Somit können Sie die Lebensdauer Ihrer Markise verlängern.

Achten Sie darauf, dass das Tuch komplett trocken ist, damit es nicht schimmelt.

Achten Sie darauf, dass die Markise komplett eingerollt ist.

Sichern Sie die Gelenkarme gegen unbeaufsichtigtes Öffnen indem Sie diese am Vierkantträger festbinden.

Lagern Sie die Markise an einem trockenen Ort, außerhalb der Reichweite von Kindern.

Entsorgung



Die Verpackung besteht aus umweltfreundlichen Materialien, die Sie über die örtlichen Recyclingstellen entsorgen können. Genaue Hinweise und Informationen zur Entsorgungsmöglichkeit erhalten Sie von Ihrer Stadt-/ Gemeindeverwaltung.

Garantie

Sie erhalten auf dieses Produkt 2 Jahre Garantie ab Kaufdatum. Das Produkt wurde sorgfältig produziert und vor Anlieferung gewissenhaft geprüft. Bitte bewahren Sie den Kassenbon als Kaufnachweis auf. Setzen Sie sich bitte im Garantiefall immer zunächst mit der Servicestelle telefonisch in Verbindung.

Diese Garantie gilt nur gegenüber dem Erstkäufer und ist nicht übertragbar. Bei missbräuchlicher und/oder unsachgemäßer Behandlung, Gewaltanwendung und bei Eingriffen, die nicht von einer unserer autorisierten Service-Niederlassung vorgenommen oder autorisiert wurden, erlischt die Garantie.

Diese Garantie gilt nur gegenüber dem Erstkäufer und ist nicht übertragbar. Bei missbräuchlicher und/ oder unsachgemäßer Behandlung, Gewaltanwendung und bei Eingriffen, die nicht von einer unserer autorisierten Service-Niederlassung vorgenommen oder autorisiert wurden, erlischt die Garantie. Ihre gesetzlichen Rechte werden durch diese Garantie nicht eingeschränkt. Die Garantieleistung gilt ferner nur für Material- oder Fabrikationsfehler. Sie gilt nicht für Verschleißteile, Einstellungen oder für Beschädigungen an

zerbrechlichen Teilen, z. B. Markisenstoff.

Das Produkt ist lediglich für den privaten und nicht für den gewerblichen Gebrauch bestimmt.

Service

Wenn Sie Fragen oder Probleme mit dem Produkt haben oder Ersatzteile benötigen, wenden Sie sich bitte an:

Depot18 GmbH
Gewerbering 3
67691 Hochspeyer

Tel.: 06305-715429-0

Fax: 06305-715429-29

E-Mail: mail@depot18.de

Viele Lösungen und Antworten finden Sie direkt auf unserer Internetseite

www.depot18.de



www.depot18.de

<p>Depot 18 GmbH Gewerbering 3 67691 Hochspeyer Germany</p> <p>19</p>
<p>Nach EN 13561</p> <p>Markise für die Verwendung im Außenbereich von Gebäuden und anderen Bauwerken</p> <p>BS11-P2007-30-20 BS12-P2005-40-25</p> <p>Windwiderstandsklasse 2</p>

Kennzeichnung

Die Firma Depot 18 GmbH erklärt, dass die Markise „BS11-P2007-30-20/ BS12-P2005-40-25“ in Übereinstimmung mit den grundlegenden Anforderungen und relevanten Vorschriften der EN Normen befindet. Die Markise „BS11-P2007-30-20/ BS12-P2005-40-25“ erfüllt die Anforderungen der im CE-Konformitätszeichen angegebenen Windwiderstandsklasse. Die Anforderungen werden nur erfüllt, wenn die Herstellerhinweise berücksichtigt werden.

NOTIZEN



www.bellasole.de