

Pelletofen Westminster PO 60 grau

Platz sparend und hocheffizient

Der Pelletofen mit seitlicher Anschlussmöglichkeit

Der Pelletofen PO 60 ist mit Anzeigenfeld und integriertem Pellet-Tank für 10,5 kg Pellets ausgestattet. Der Brennerkopf aus Gusseisen ermöglicht einen optimalen Abbrand der Pellets. Bis 6 KW Heizleistung bringt der Pelletkaminofen und heizt im Dauerbetrieb bis zu 300 m³ Raum. Je nach eingestellter Leistungsstufe führt die Förderschnecke automatisch die richtige Brennstoffmenge zu. Mikroprozessoren stimmen die Brennstoffmenge und den Verbrennungsvorgang exakt aufeinander ab. Für eine saubere und optimale Verbrennung wird dem Brennraum die Verbrennungsluft kontrolliert zugeführt. Der PO 60 ist in 4 unterschiedlichen Zeiteinstellungen programmierbar und verfügt über Gebläseunterstützung für eine bessere Wärmeverteilung.

Ein handelsübliches, batteriebetriebenes Raumthermostat kann optional angeschlossen werden. Ein Raumluftbefeuchter, eine Fernbedienung und ein Set für rechts oder links seitigen Abgasanschluss sind als Sonderzubehör erhältlich.



TECHNISCHE DATEN

Artikelnummer	G001996090
EAN-Code-Nr.	4025144805904
Zulassung	1.+2.Stufe 1.BImSchV, CE, 15aB-VG, VKF
CO Zertifikat	Aachen, München, Regensburg
Nennwärmeleistung kW	6
Wärmeleistungsbereich kW	2,6-6,0
Raumheizvermögen in m ³	300
Abgasanschluss Durchmesser mm	80
Inhalt Vorratsbehälter in kg	10,5
Brennstoffverbrauch (min./max. Leistung) kg/h	0,59 / 1,42
Brenndauer mit einer Füllung (min./max. Leistung) h	17 / 7,5
Abgasmassenstrom g/s	3,4 / 5,0
Abgastemperatur am Abgasstutzen °C	117 / 148
Notwendiger Förderdruck bei NWL in Pa	10
Netzspannung/Sicherung	230V / 50 Hz
Elektrische Leistungsaufnahme in W	2,4 (Standby)/ 39 / 57
Brennstoffe	Holzpellets nach DIN 51731, DINplus, ÖNORM M7135
Abstand zu brennbaren Bauteilen hinten mm	100
Abstand zu brennbaren Bauteilen seitlich mm	200
Gewicht netto kg	90

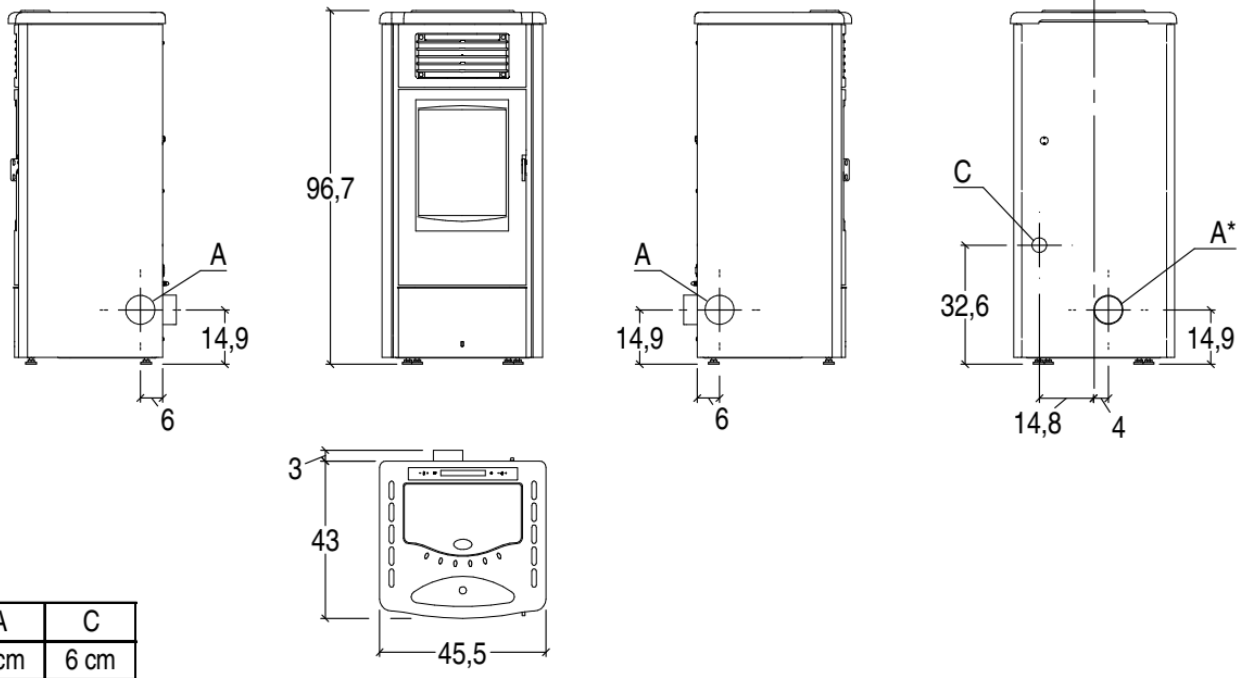

- A** Abgasanschluß
- C** Brennluft Anschluss
- *** serienmäßige Position



WAMSLER Haus- und Küchentechnik GmbH
 Adalperostasse 86
 85737 Ismaning
 Deutschland
 www.wamsler.eu
 Tel: (089) 320 84-0
 Fax: (089) 320 84-238

Evtl. Farbabweichungen sind drucktechnisch bedingt. Irrtum, Typ-, Design- und technische Änderungen vorbehalten. Alle Angaben sind Ca.-Angaben und Laborwerte, ermittelt unter idealen Bedingungen. Abweichungen möglich!